

MONTAGE-INSTRUCTIE  
MONTAGEANLEITUNG  
INSTRUCTION DE MONTAGE

LUNDIA - ELFA

020110000/2 Lundia B.V., P.O.box 108, 7050 AC Varsseveld, The Netherlands

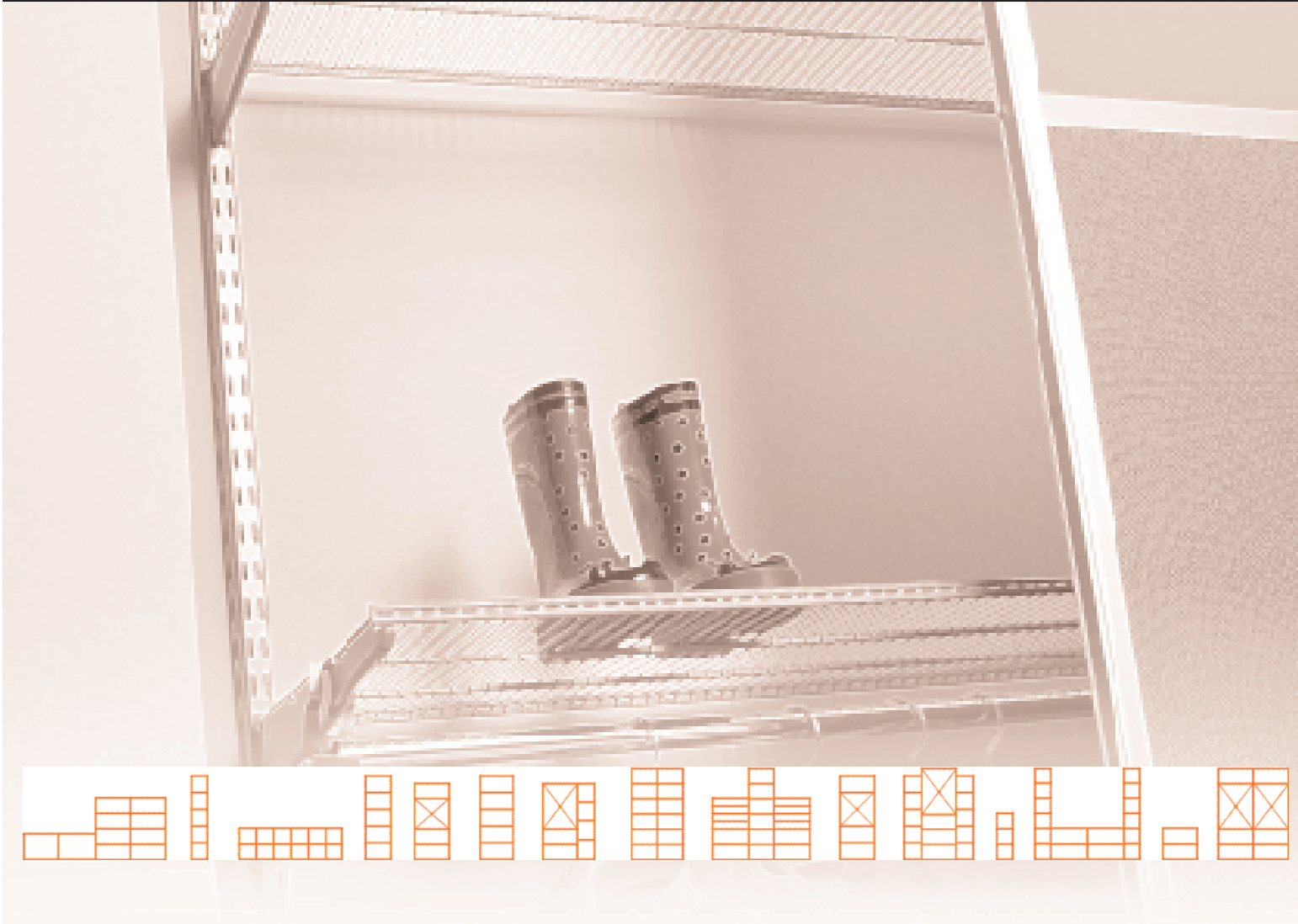

Lundia®

U heeft gekozen voor elfa<sup>®</sup>, het creatieve en efficiënte opbergstelsel van Lundia. Elfa<sup>®</sup> biedt alles wat u van een gebruiksvriendelijk en functioneel opbergstelsel verwacht. Hiertoe behoren manden, legborden, schoenenrekken, dassenrekken en andere nuttige opbergmogelijkheden. Met elfa<sup>®</sup> richt u uw huis optimaal in.

Sie haben sich für elfa<sup>®</sup>, das kreative und effiziente Stausystem von Lundia entschieden.

Elfa<sup>®</sup> bietet alles, was Sie von einem bedienungsfreundlichen und funktionalen Stausystem erwarten dürfen. Dazu gehören Körbe, Einlegeböden, Schuhregale, Krawattenhalter und sonstige nützliche Staumöglichkeiten. Mit elfa<sup>®</sup> richten Sie Ihre Wohnung optimal ein.

Vous avez choisi elfa<sup>®</sup>, le système de rangement créatif et efficace de Lundia. Elfa<sup>®</sup> offre tout ce que vous pouvez attendre d'un système de rangement convivial et fonctionnel. Il comprend des paniers, des plateaux, des porte-chaussures, des porte-cravates et autres accessoires de rangement pratiques. Avec elfa<sup>®</sup>, vous ne pouvez que bien aménager votre intérieur.

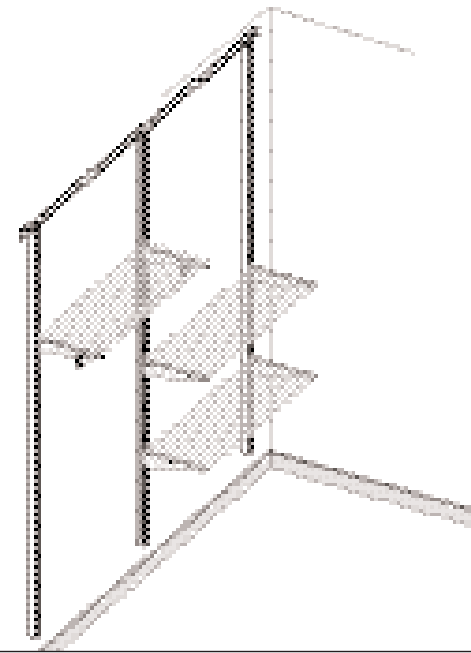

Het elfa<sup>®</sup> hangstelsel schept orde en laat zich eindeloos combineren en uitbreiden.

Das elfa<sup>®</sup> -Hängesystem sorgt für Ordnung und lässt sich endlos kombinieren und erweitern.

Le système de penderie elfa<sup>®</sup> met de l'ordre et se laisse combiner et élargir à l'infini.

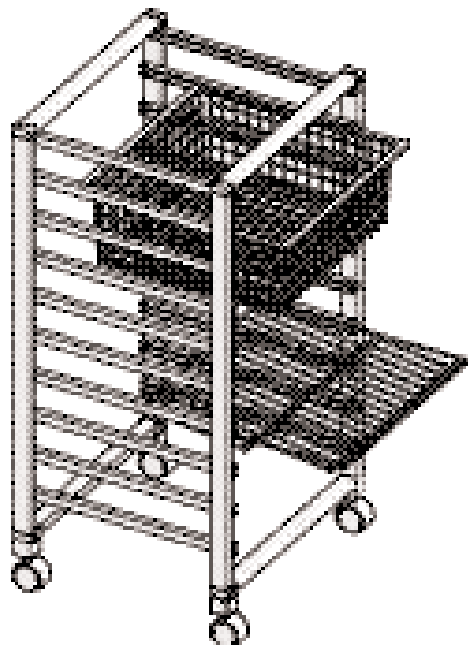

Het elfa® framesysteem biedt, net als het hangstelsel, een ruime keus aan opruim-mogelijkheden. U kunt meerdere frames, in zowel de hoogte als de breedte, combineren.

Das elfa®-Rahmensystem bietet genau wie das Hängesystem eine große Auswahl an Staumöglichkeiten. Sie können mehrere Rahmen in Höhe und Breite miteinander kombinieren.

Le système à cadres elfa® offre, tout comme le système de penderie, une myriade de possibilités en matière de rangement. Vous pouvez combiner plusieurs cadres aussi bien en largeur qu'en hauteur.

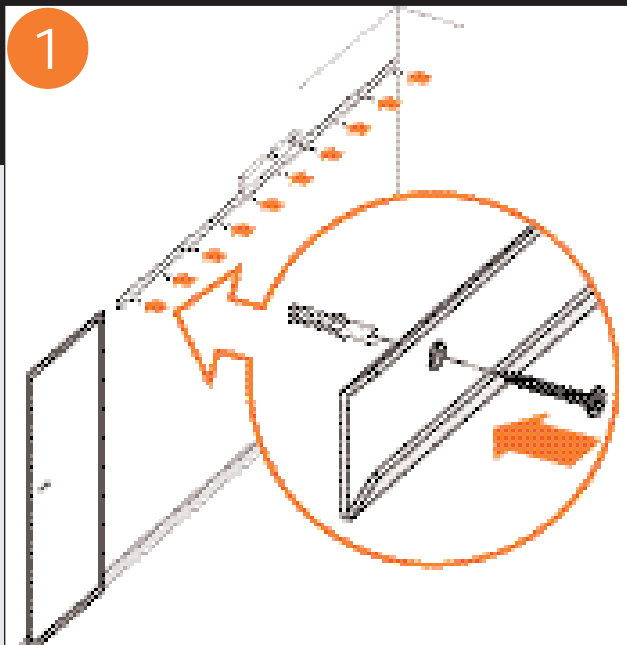

### Hangsysteem

- Teken de schroefgaten af.
- Gebruik een waterpas en gebruik de lijst als mal.
- Boor de gaatjes en schroef de draaglijst vast.

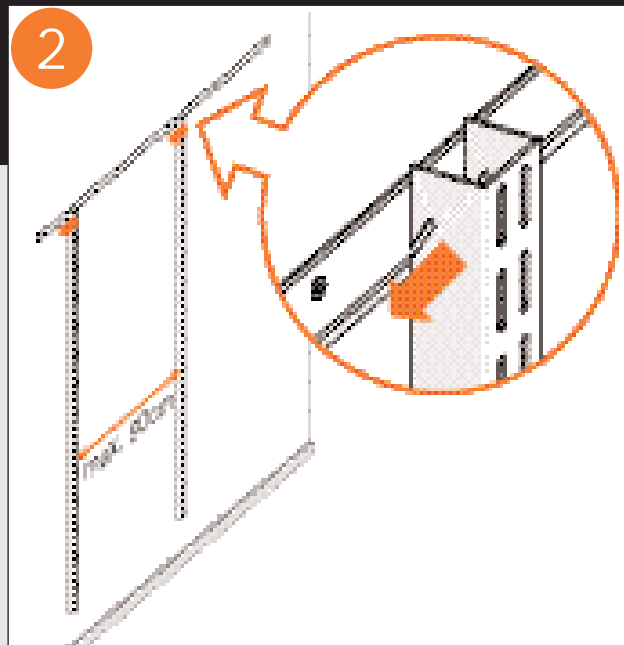

- Hang de rails in de draaglijst.  
**Let op:** de afstand tussen de rails mag maximaal 90 cm bedragen.

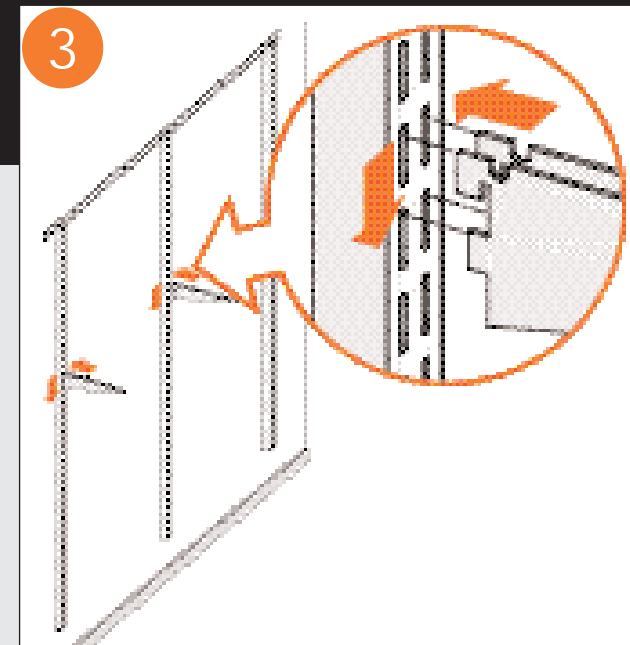

- Haak de consoles in de rails.

### Hängesystem

- Markieren Sie die Schraublöcher.
- Benutzen Sie eine Wasserwaage und benutzen Sie die Leiste als Schablone.
- Bohren Sie die Löcher und verschrauben Sie die Tragleiste.

- Hängen Sie die Schiene in die Tragleiste.  
**Achtung:** der Abstand zwischen den Schienen darf maximal 90 cm betragen.

- Haken Sie die Konsolen in die Schienen ein.

### Système de penderie

- Faites une marque pour les trous devant recevoir les vis.
- Utilisez un niveau et la liste en tant que moule.
- Percez les trous et fixez la tringle en la vissant.

- Accrochez les rails dans la tringle.  
**Attention :** la distance entre les rails ne doit pas dépasser 90 cm.

- Accrochez les consoles dans les rails.

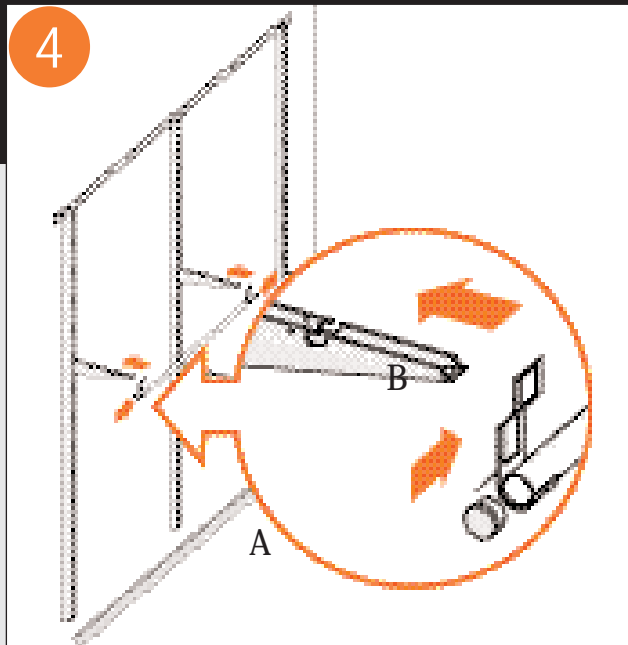

#### Confectiestang

- Druk de eindkapjes (A) in de confectiestang.
- Hang de confectiestang (B) achter de eerste uitsparing van de consoles.

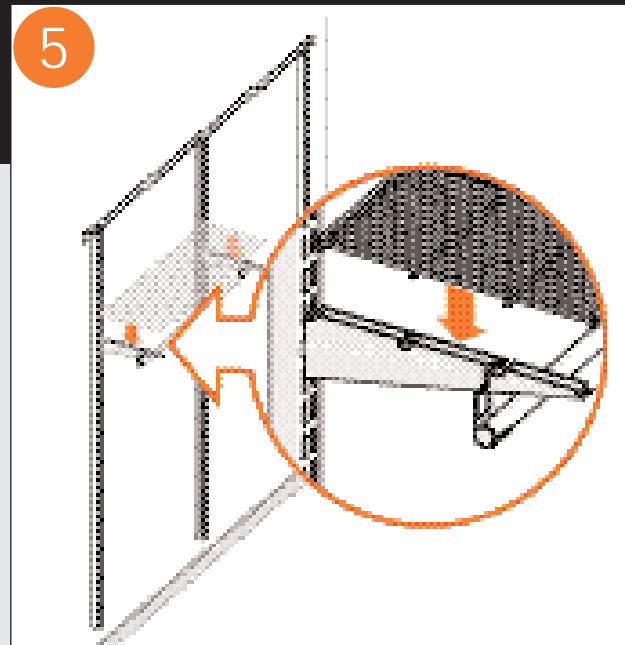

#### Draadlegbord

- Plaats de draadlegborden in de uitsparingen van de consoles.

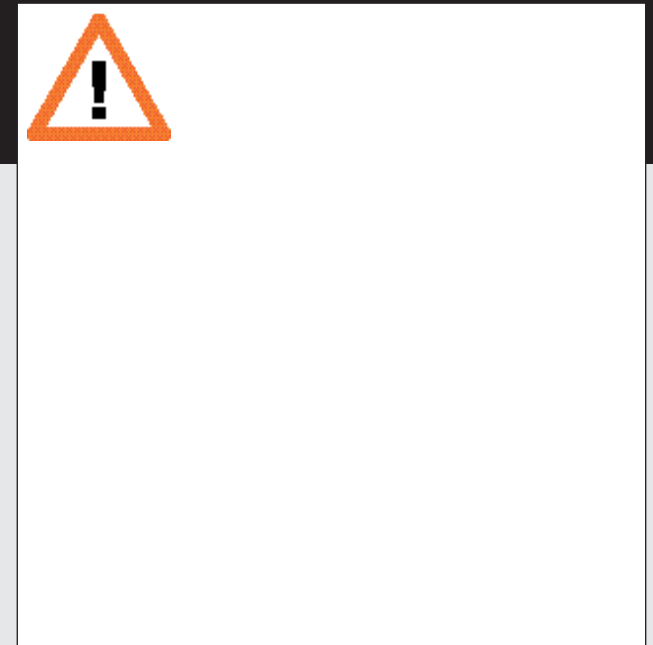

#### Belangrijk bij het hangstysteem

- Bevestig de draaglijst aan een stabiele en stevige wand.
- Houd rekening met de lengte van de rails bij het aftekenen van de draaglijst.

#### Kleiderstange

- Drücken Sie die Endkappen (A) in die Kleiderstange.
- Hängen Sie die Kleiderstange (B) hinter die erste Aussparung der Konsolen.

#### Drahteinlegeboden

- Legen Sie die Drahteinlegeböden in die Aussparungen der Konsolen ein.

#### Wichtig beim Hängesystem

- Befestigen Sie die Tragleiste an einer stabilen und soliden Wand.
- Berücksichtigen Sie die Länge der Schienen beim Markieren der Tragleiste.

#### Barre de vêtements

- Enfoncez les embouts (A) dans la barre de vêtements.
- Accrochez la barre de vêtements (B) derrière le premier trou des consoles.

#### Tablettes

- Placez les tablettes dans les trous des consoles.

#### Important pour le système de penderie

- Fixez la tringle à un mur stable et solide.
- Tenez compte de la longueur des rails en traçant la tringle.

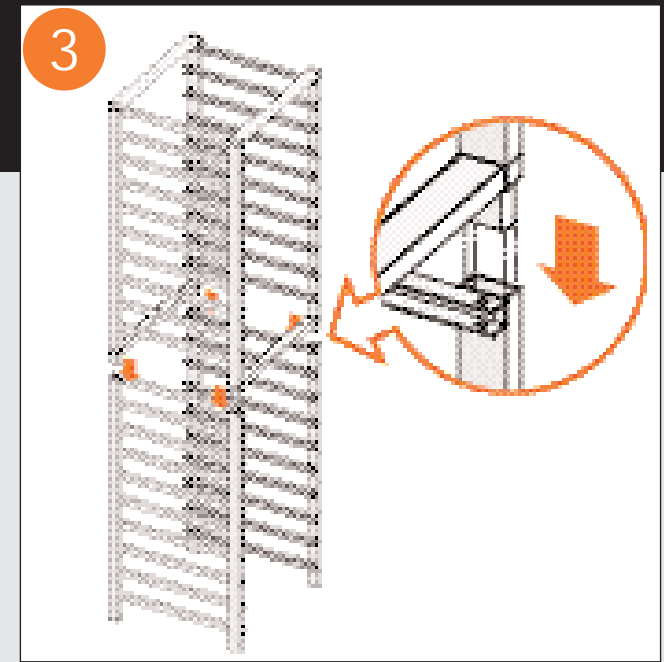
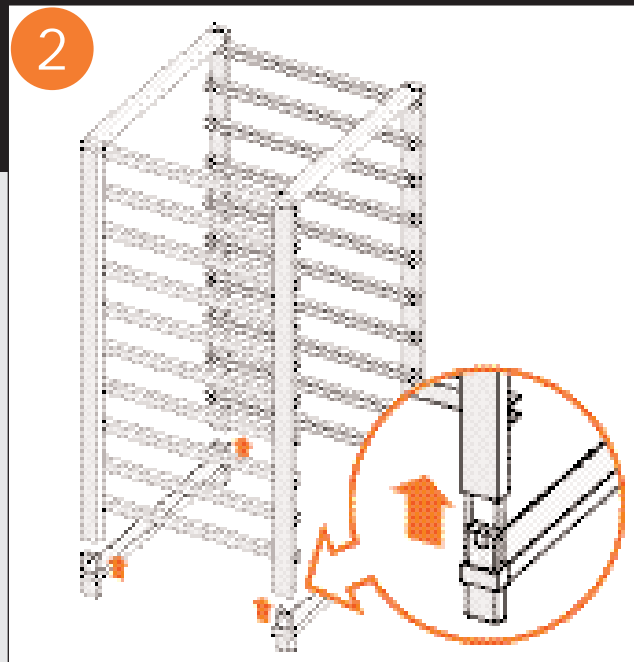
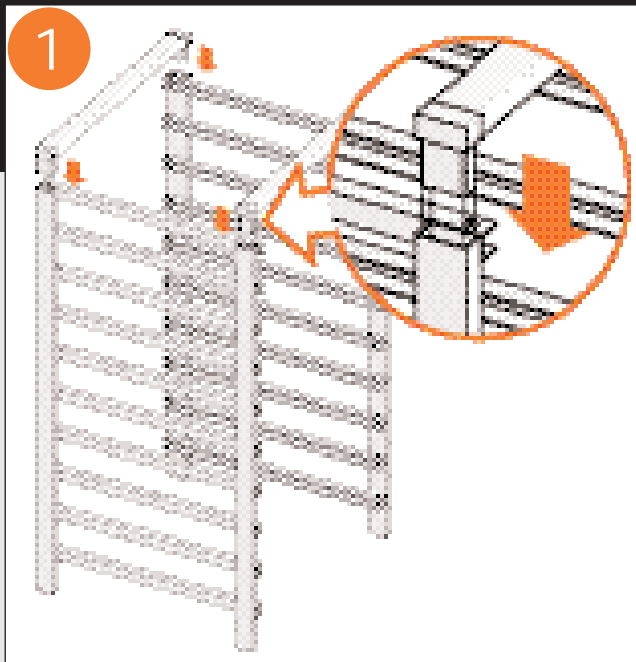

### Framesysteem

- Verbind de zijstukken met behulp van de L-stukken waarbij de geleiders in de zijstukken naar binnen wijzen. Bevestig de dwarsverbinding met behulp van een rubber hamer.

- Draai het frame om en monteer op dezelfde wijze de T-stukken.

- U kunt meerdere framesets koppelen. Monteer de bovenste frameset zoals beschreven bij 1 en 2.
- Bevestig de bovenzijde van de onderste frameset aan de T-stukken van de bovenste frameset.
- Bevestig T-stukken aan de onderzijde van de onderste frameset.

### Rahmensystem

- Verbinden Sie die Seitenteile mit Hilfe der L-Teile, bei denen die Gleitschienen in den Seitenteilen nach innen weisen. Befestigen Sie die Querstangen mit Hilfe eines Gummihammers.

- Drehen Sie den Rahmen um und montieren Sie die T-Stücke auf die gleiche Art und Weise.

- Sie können mehrere Rahmensätze miteinander verbinden. Verbinden Sie den oberen Rahmensatz wie unter 1 und 2 beschrieben.
- Befestigen Sie die Oberseite des unteren Rahmensatzes an den T-Stücken des oberen Rahmensatzes.
- Befestigen Sie die T-Stücke an der Unterseite des unteren Rahmensatzes.

### Système à cadres

- Connectez les pièces latérales à l'aide des pièces en L en veillant à ce que les coulisser insérées dans les pièces latérales soient dirigées vers l'intérieur. Fixez la connexion transversale en utilisant un marteau en caoutchouc.

- Tournez le cadre et montez de la même manière les pièces en T.

- Vous pouvez joindre plusieurs jeux de cadres. Montez le jeu de cadre supérieur comme décrit aux points 1 et 2.
- Fixez la partie supérieure du jeu de cadre inférieur aux pièces en T du jeu de cadre supérieur.
- Fixez les pièces en T à la partie inférieure du jeu de cadre inférieur.

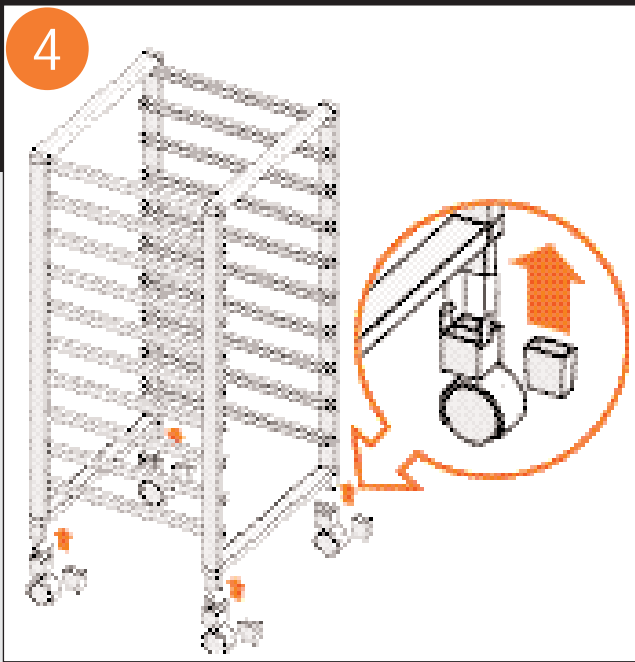

- Plaats de wieltjes of de framevoetjes op de uitstekende nokken van de T-stukken.

- Bringen Sie die Rollen oder Rahmenfüße an den herausragenden Nocken der T-Stücke an.

- Placez les roues des pieds du cadre sur les cames saillantes des pièces en T.

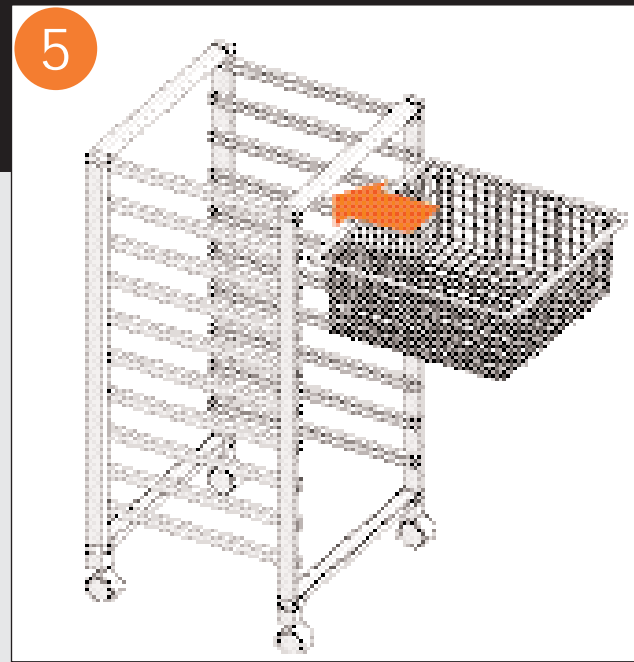

- Hang de accessoires, zoals draadmanden ...

- Hängen Sie das Zubehör wie Drahtkörbe ...

- Accrochez les accessoires, comme les paniers ...

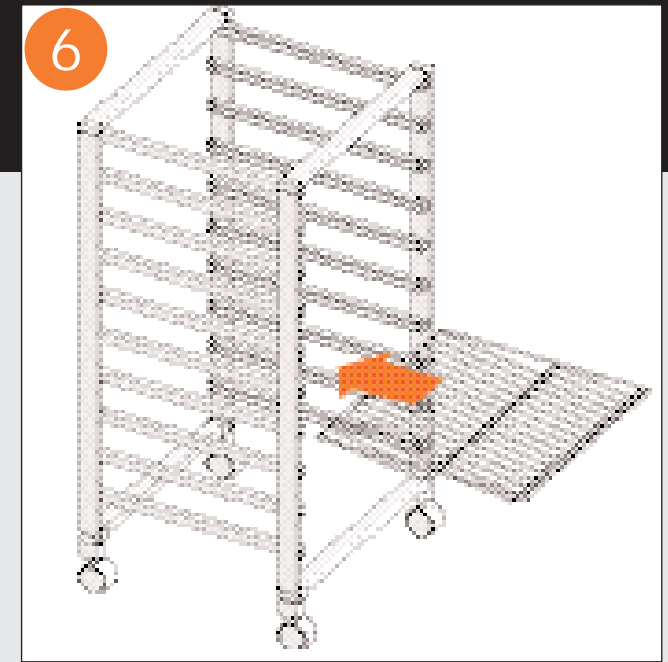

- ... of bijvoorbeeld legroosters in het systeem.

- ... oder beispielsweise Einlegeroste in das System.

- ... ou par exemple, les grilles dans le système.

